

КАК ВЫБРАТЬ СЕРИЮ GY

ШАГ 1 Выберите вид обработки

1 Выберите тип работ и направление вращения заготовки, затем переходите к следующим этапам.

Нормальное использование

Против часовой стрелки

Использование обратного держателя

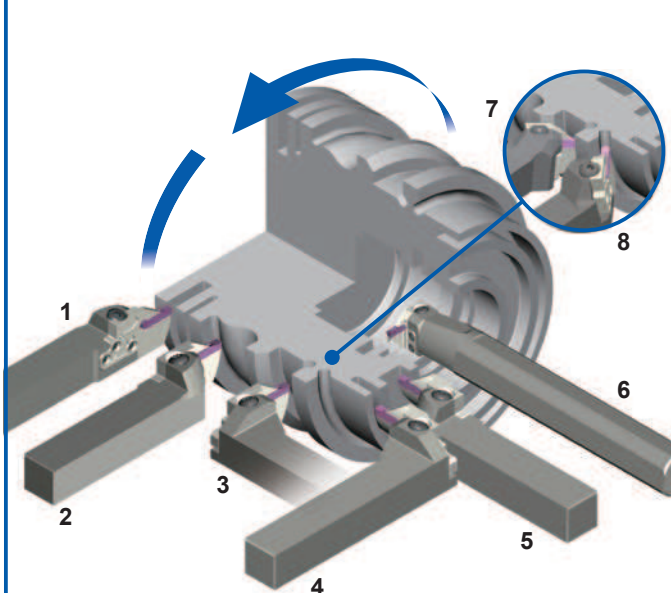

ЧИСЛО	Тип	Угол	Сторона	Страница
1	Наружное точение	00°	L	F018
2	Наружное точение	00°	R	F018
3	Наружное точение	90°	L	F032
4	Торцевое точение	90°	R	F092

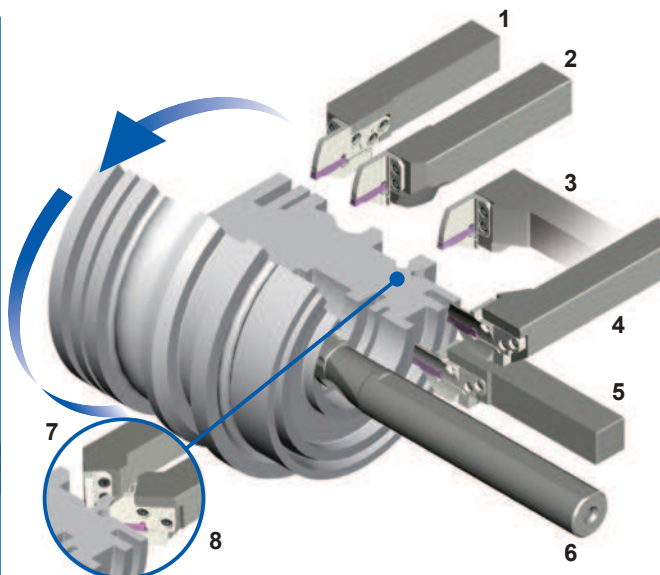

ЧИСЛО	Тип	Угол	Сторона	Страница
5	Торцевое точение	00°	L	F048
6	Внутреннее точение	90°	R	F112
7	Обработка поднутрений	50°	L	F038
8	Обработка поднутрений	50°	R	F038

Нормальное использование

По часовой стрелке

Использование обратного держателя

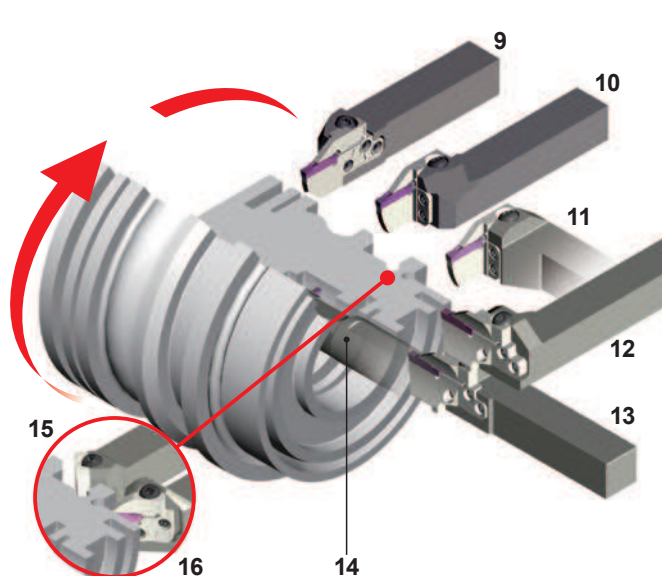

ЧИСЛО	Тип	Угол	Сторона	Страница
9	Наружное точение	00°	R	F018
10	Наружное точение	00°	L	F018
11	Наружное точение	90°	R	F032
12	Торцевое точение	90°	L	F092

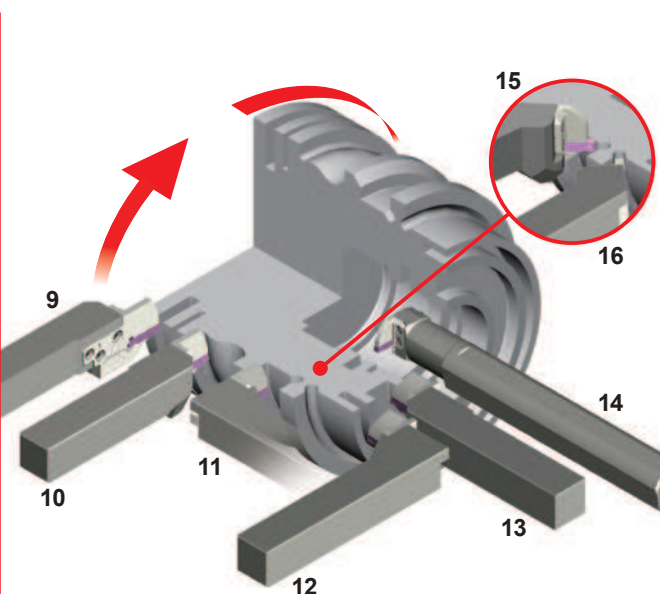

ЧИСЛО	Тип	Угол	Сторона	Страница
13	Торцевое точение	00°	R	F048
14	Внутреннее точение	90°	L	F112
15	Обработка поднутрений	50°	R	F038
16	Обработка поднутрений	50°	L	F038