

GY СЕРИЯ (НАРЕЗАНИЕ ПАЗОВ НА ТОРЦЕ)

4 Державка 00° типа

(Примечание 1) Локаторы и державки, пожалуйста, заказывайте отдельно.
(Примечание 2) Пожалуйста, используйте правые локаторы с правыми державками и левые локаторы с левыми державками.

Пластина	GY2M-GS	Пластина	GY2G-MF
Пластина	GY2M-GU	Пластина	GY2M-MS
Пластина	GY1G-GF	Пластина	GY2M-MM

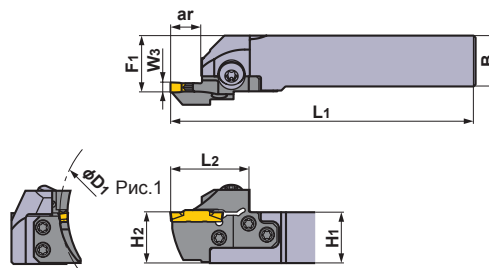
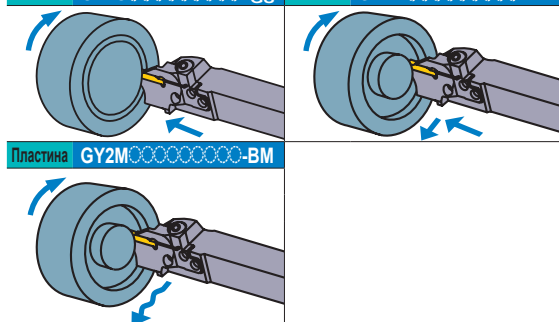

Показана правая державка.

ТОЧЕНИЕ КАНАВОК

Размер гнезда	Ширина пластины W3 (мм)	Сторона (R/L)	Диапазон диаметров для врезания D1 (мм)		Макс. глубина канавки ar (мм)	ID-Комплект	Обозначение			
			Мин.	Макс.			Локатор	Наличие	Державка	Наличие
NEW E	2.39 2.50 2.74	*2 R	40	50	12	(4E1R4E11)	GYM25RD-E12-040	●	GYHR2020K00-M25R	●
			50	60	12	(4E1R4E12)	GYM25RD-E12-050	●		
			60	75	12	(4E1R4E13)	GYM25RD-E12-060	●		
			75	100	12	(4E1R4E14)	GYM25RD-E12-075	●		
			100	150	12	(4E1R4E15)	GYM25RD-E12-100	●		
			135	200	12	(4E1R4E16)	GYM25RD-E12-135	●		
			180	250	12	(4E1R4E17)	GYM25RD-E12-180	●		
			40	50	12	(4G1R4E11)	GYM25RD-E12-040	●	GYHR2525M00-M25R	●
			50	60	12	(4G1R4E12)	GYM25RD-E12-050	●		
			60	75	12	(4G1R4E13)	GYM25RD-E12-060	●		
			75	100	12	(4G1R4E14)	GYM25RD-E12-075	●		
			100	150	12	(4G1R4E15)	GYM25RD-E12-100	●		
			135	200	12	(4G1R4E16)	GYM25RD-E12-135	●		
			180	250	12	(4G1R4E17)	GYM25RD-E12-180	●		

*1 Размеры показаны, когда используется калибровочная пластина. Если используются пластины с другой геометрией, то значения L1, L2, F1 и D1 могут варьироваться.

*2 Для инструментов в левом исполнении см. стр. F060.

Указания по выбору локаторов (1)

- Выберите локатор, диаметр первого врезания который находится в диапазоне D1 Мин. и D1 Макс., как показано в таблице выше.

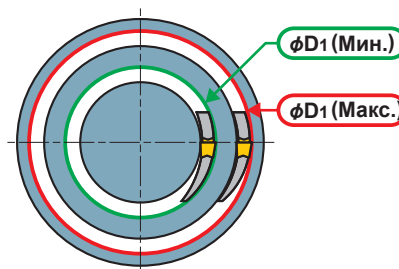

● : Есть на складе.