

НАРУЖНОЕ ТОЧЕНИЕ КАНАВОК

UG ДЕРЖАВКА

- Усиленный зажим пластины.
- Блочный тип, лопаточный тип и цельный тип.
- Ширина канавки 2.2—5.1 мм.

UGHN

Отрезные операции, Точение канавок

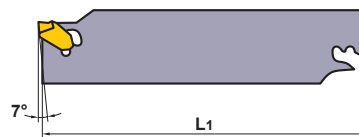
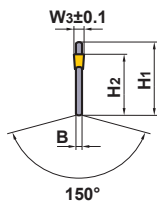
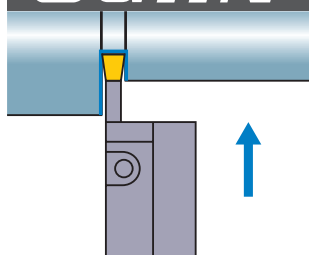

Обозначение	Наличие	Обозначение пластины	Ширина резания W ₃ (мм)	Макс. диаметр для отрезки (мм)	Макс. глубина канавки (мм)	Размеры (мм)				Ключ	Оправка	
						B	H ₂	H ₁	L ₁			
UGHN262	●	KGT	2	50	20	1.60	21.4	26	110	UGS1	KGBN26-20 KGBN26-25	
263	●		3	75	32.5	2.35	21.4	26	110	UGS1		
264	●		4	80	35	3.20	21.4	26	110	UGS1		
265	●		5	80	35	4.00	21.4	26	110	UGS1		
322	●		2	2.2	50	20	1.60	25.0	32	150	UGS1	KGBN32-20 KGBN32-25
323	●		3	3.1	100	45	2.35	25.0	32	150	UGS1	
324	●		4	4.1	100	45	3.20	25.0	32	150	UGS1	
325	●		5	5.1	120	55	4.00	25.0	32	150	UGS1	

ТОЧЕНИЕ КАНАВОК

ОПРАВКА

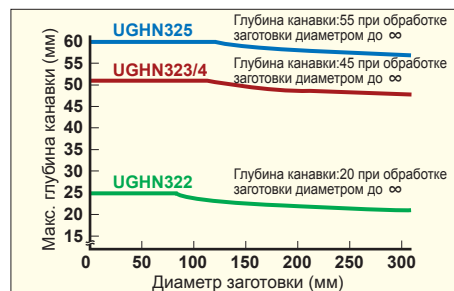
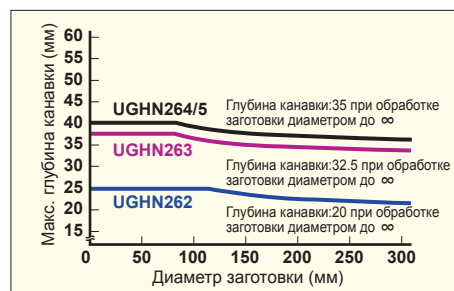
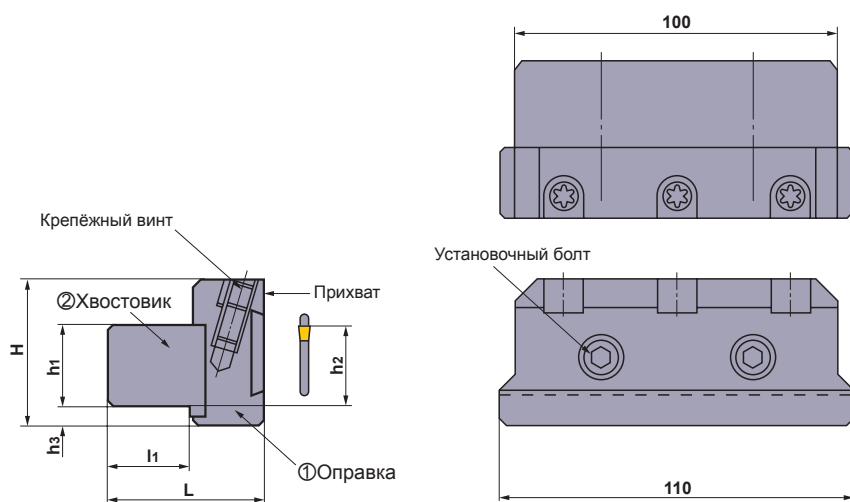

Обозначение	Наличие	Размеры (мм)						① Прихват	① Крепёжный винт *	① Ключ	② Установочный болт *	② Ключ
		h ₁	h ₂	h ₃	H	I ₁	L					
KGBN26-20	●	20	20	11	45	20	43	KGC1	LS15T	TKY25R	HSC08016	HKY60R
26-25	●	25	25	6	45	25	48	KGC1	LS15T	TKY25R	HSC08016	HKY60R
32-20	●	20	20	15.6	52	20	43	KGC1	LS15T	TKY25R	HSC08016	HKY60R
32-25	●	25	25	10.6	52	25	48	KGC1	LS15T	TKY25R	HSC08016	HKY60R

(Примечание) ① В комплект входят: прихват и крепежный винт.

② В комплекте с хвостовиком идут установочные болты.

* Момент затяжки (N • м) : LS15T=8.5, HSC08016=24.0

● : Есть на складе. ★ : Со склада в Японии.