

ДЕРЖАВКА КВАДРАТНОГО ТИПА

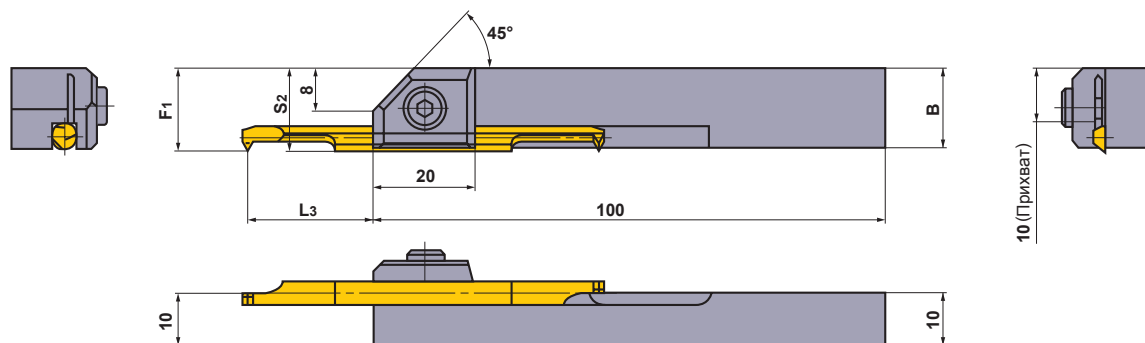

Обозначение	Наличие	Размеры (мм)				Micro-Mini Twin CT	Крепёжный винт	Ключ	Крутящий момент (Н•м)
		Micro-Mini Twin CT							
		B	F1	L3 *	S2				
SBH1030R	★	13.8	13.8	13—17.5(14)	14	0305RS-M4, 03RS-M4(B)	HSC05012	HKY40R	9.5
1040R	★	14.7	14.8	18.5—22(19.5)	15	0407RS-M6, 04RS-M6(B)	HSC05012	HKY40R	9.5
1050R	★	15.6	15.8	24—26.5(25)	16	0511RS-M8, 05RS-M8(B)	HSC05012	HKY40R	9.5
1060R	★	16.5	16.8	24—31.5(25)	17	0611RS-M10, 06RS-M10(B)	HSC05012	HKY40R	9.5

* L3 - вылет, обеспечивающий надежное крепление, () - рекомендуемый вылет для обработки углеродистой и легированной стали.