

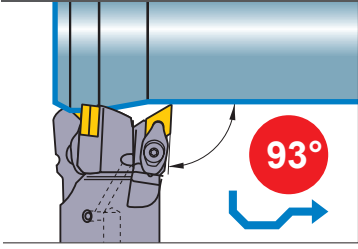

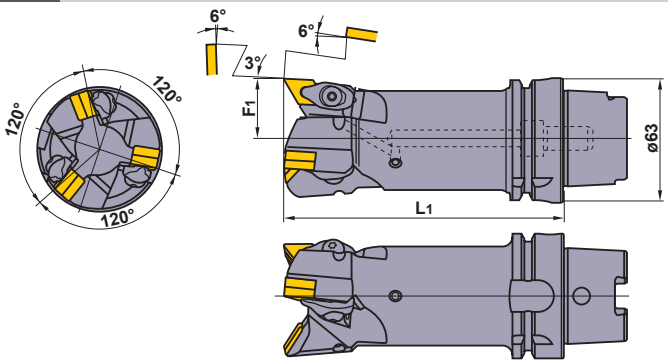

DDJN



Наружное точение • Подрезка торца

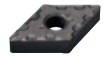
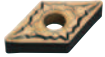

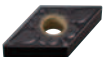
Тип С ДВОЙНЫМ ПРИЖИМОМ

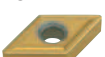
Финишная FH  (15)	Чистовая LP  (15)
Получистовая MP  (15)	Получистовая МК  (15)
Получистовая - Черновая RP  (15)	Нержавеющая сталь MS  (15)

Только левосторонняя державка.

Обозначение	Наличие L	Обозначение пластины	Размеры (мм)		Масса (kg)	*2					*1	
			L1	F1		Опорная пластина	Штифт опорной пластины	Прихват	Пружина	Крепёжный винт	Ключ	
H63TH-DDJNL-L15-3	●	DNM DNG NP-DN	1504	140 30	2.2	LLSDN43 (LLSDN42)	LLP24	DCK2613	DCS1	DC0621T	TKY20F	

*1 Момент затяжки (N • м) : DC0621T=5.0

*2 Пожалуйста, используйте опорную пластину LLSDN42 с пластинами толщиной 6.35 мм. При использовании пластин толщиной 6.35 мм, опорные пластины следует заказывать отдельно.