

ИНСТРУМЕНТ HSK-T

СИСТЕМА HSK-T

PRGC

Наружное точение • Подрезка торца • Копирование

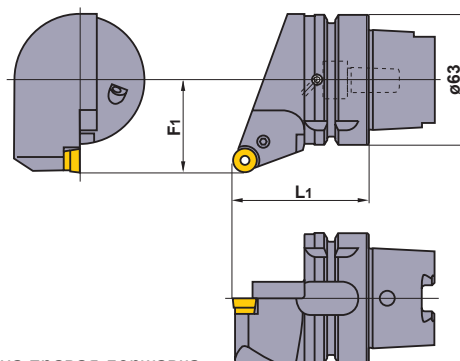
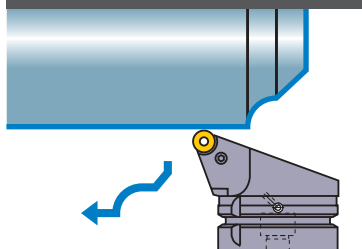

Показана правая державка.

Получистовая



Обозначение	Наличие		Обозначение пластины	Размеры (мм)		Масса (kg)	Опорная пластина	Штифт опорной пластины	Зажимной рычаг	Крепёжный винт *	Ключ
	R	L		L1	F1						
H63TH-PRGCR/L-DX12	●	●	RCMX	1204M0	65 45	1.2	LLSRN123	LLP13	LLCL112	LLCS106	HKY25R

* Момент затяжки (N • м) : LLCS106=2.2

PRDC

Наружное точение • Подрезка торца • Копирование

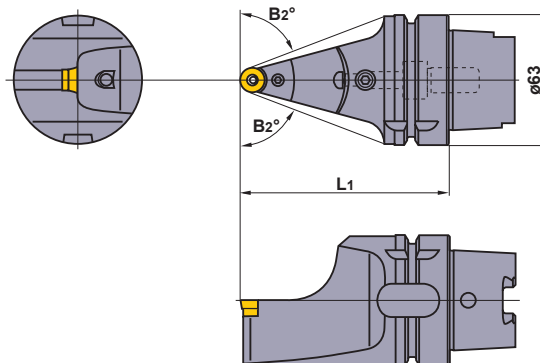
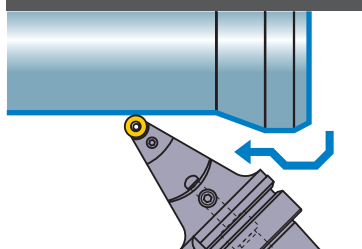

Получистовая



Обозначение	Наличие		Обозначение пластины	Размеры (мм)		Масса (kg)	Опорная пластина	Штифт опорной пластины	Зажимной рычаг	Крепёжный винт *	Пробка	Ключ
	R	L		L1	B2°							
H63TH-PRDCN-H12	●	●	RCMX	1204M0	100 69	1.4	LLSRN123	LLP13	LLCL112	LLCS106	HGM-PT1/8	HKY25R
-L12	●	●			140 75	2.3	LLSRN123	LLP13	LLCL112	LLCS106	HGM-PT1/8	HKY25R

* Момент затяжки (N • м) : LLCS106=2.2

РЕКОМЕНДУЕМЫЕ РЕЖИМЫ РЕЗАНИЯ

Обрабатываемый материал	Твердость	Режим резания	Стружколом	Материал	Скорость резания (м/мин)
P Малоуглеродистые стали	≤ 180HV	Получистовая обработка	Стандарт	UE6110	205—350
Углеродистая сталь Легированная сталь	180HV—350HV	Получистовая обработка	Стандарт	UE6110	150—260
M Нержавеющая сталь	≤ 200HV	Получистовая обработка	Стандарт	US735	70—130

● : Есть на складе.