

## СИСТЕМА HSK-T

MG

Точение канавок

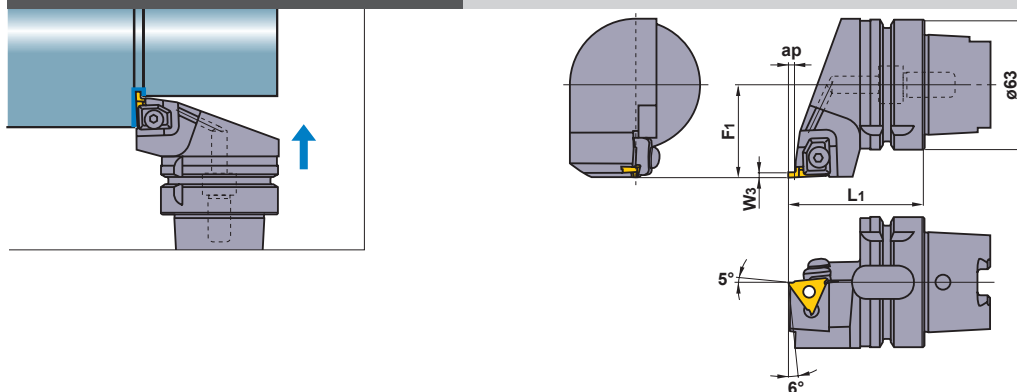

Показана правая державка.

Обозначение	Наличие		Обозначение пластины	Ширина канавки W3	Макс. глубина канавки ap	Размеры (мм)		Масса (kg)	Прихват	Крепёжный винт*	Пружина	Ключ
	R	L				L1	F1					
H63TH-MGHR/L-DX4315	★	★	MGTR/L 43125 I 43470	1.25	1.2							
				1.45	1.5							
-DX4323	★	★		1.5 ≤ W3 ≤ 2.3	3	65	45	1.2	MTK1R/L	HBH06020	MES3	HKY40R
-DX4333	★	★		2.3 < W3 ≤ 3.3	4.5							
			3.3 < W3 ≤ 4.7	4.5								

\* Момент затяжки (N • м) : HBH06020=7.0

## РЕКОМЕНДУЕМЫЕ РЕЖИМЫ РЕЗАНИЯ

Обрабатываемый материал	Твердость	Материал	Скорость резания (м/мин)	Подача (мм/об)
P Углеродистая сталь Легированная сталь	180—350HB	VP20MF	120 (100—140)	0.10 (0.03—0.18)
		NX2525	130 (100—160)	0.12 (0.03—0.2)
M Нержавеющая сталь	≤200HB	VP20MF	120 (100—140)	0.10 (0.03—0.18)
K Чугун	Предел прочности ≤350MPa	VP20MF	120 (100—140)	0.10 (0.03—0.18)

● : Есть на складе. ★ : Со склада в Японии.