

ДЕРЖАВКА ДЛЯ НАРУЖНОГО ТОЧЕНИЯ Наружное точение • Подрезка торца

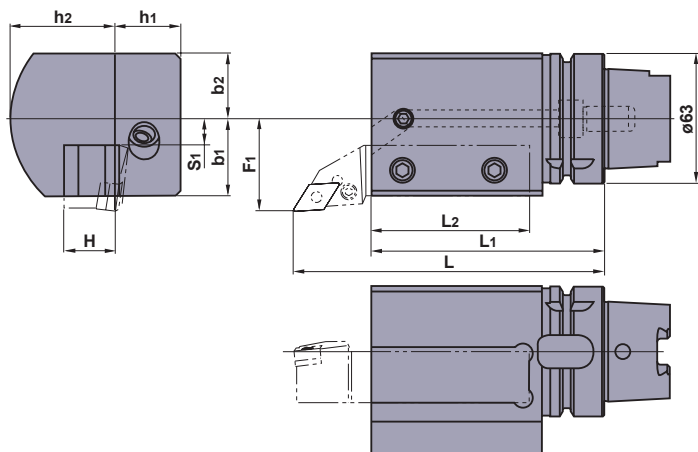

■ Данная державка предназначена для инструмента размерами 25×25. Перед использованием укоротите инструмент, как показано ниже.

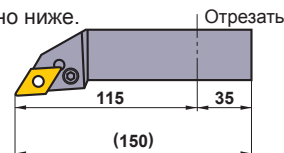

Показана правая державка.

Обозначение	Наличие		Размеры (мм)										Масса (kg)	 Крепёжный винт	 Пробка
	R	L	L	L1	L2	H	h1	h2	F1	S1	b1	b2			
H63TH-EV2525R/L-112	★	★	150	112	77	25	32	53	45	13	38	32	3.9	HSS12025	HGM-PT1/8

ДЕРЖАВКА ДЛЯ НАРУЖНОГО ТОЧЕНИЯ Наружное точение • Подрезка торца

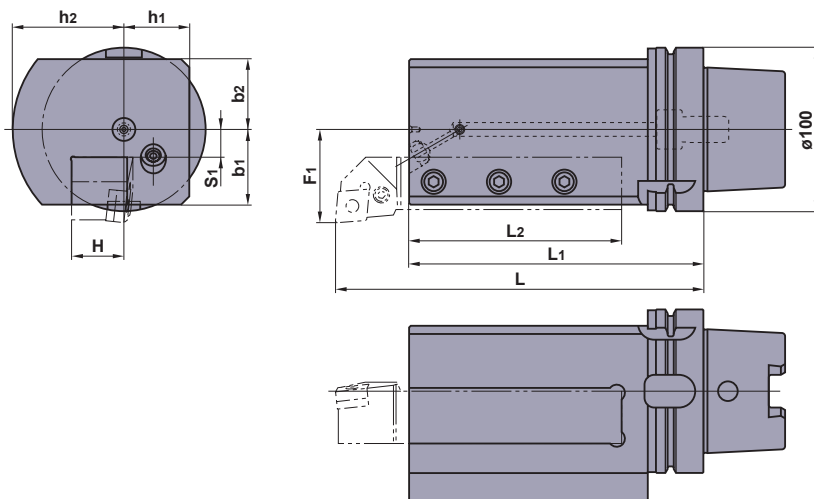

■ Это крепление предназначено для инструментов с размерами 32×32 и 32×25.

Показана правая державка.

Обозначение	Наличие		Размеры (мм)										Масса (kg)	 Крепёжный винт	 Пробка сопла	 Пробка
	R	L	L	L1	L2	H	h1	h2	F1	S1	b1	b2				
H100TH-EV3232R/L-180	★	★	220	180	130	32	40	68	57	17	46	43	11.7	HSS14035	SNA4	HSS06006

(Примечание) Можно использовать с державками для инструмента 32 x 32 и 32 x 25. Можно также подладить инструмент 25 x 25 за счет применения пластины 7 мм.