

СИСТЕМА HSK-T

ДЕРЖАВКА ДЛЯ НАРУЖНОГО ТОЧЕНИЯ Наружное точение • Подрезка торца

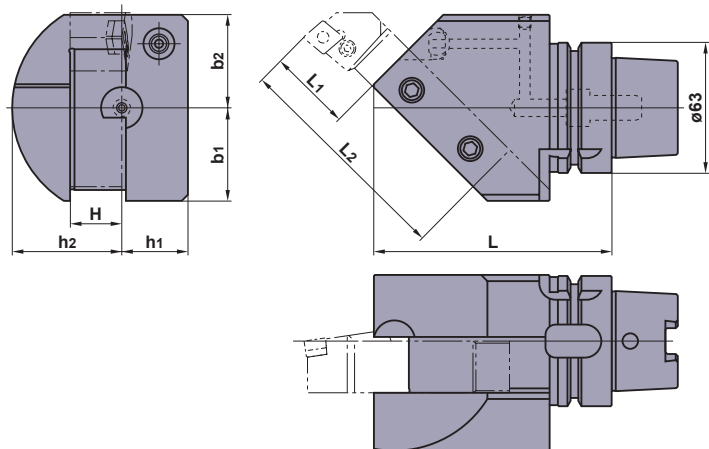

■ Данная державка предназначена для инструмента размерами 25×25.

Перед использованием укоротите инструмент, как показано ниже.

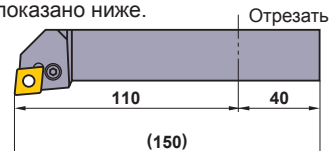

Компания Mitsubishi Materials занимается производством и сбытом этого вида инструмента по лицензии фирмы MORI SEIKI CO., LTD, патент № 3720202.

Показана правая державка.

Обозначение	Наличие		Размеры (мм)								Масса (kg)	 Крепёжный винт	 Пробка сопла	 Пробка
	R	L	L	L1	L2	H	h1	h2	b1	b2				
H63TH-EN2525R/L-115	★	★	115	40	110	25	32	53	45	45	3.7	HSS12030	SNA4	HSS06006

ДЕРЖАВКА ДЛЯ НАРУЖНОГО ТОЧЕНИЯ Наружное точение • Подрезка торца

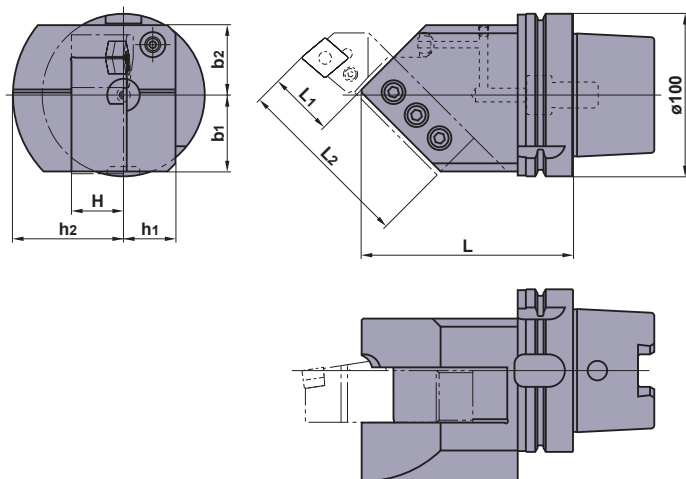

■ Это крепление предназначено для инструментов с размерами 32×32 и 32×25.

Перед использованием укоротите инструмент, как показано ниже.

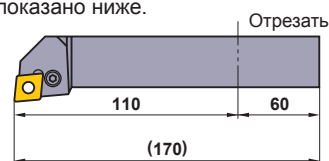

Компания Mitsubishi Materials занимается производством и сбытом этого вида инструмента по лицензии фирмы MORI SEIKI CO., LTD, патент № 3720202.

Показана правая державка.

Обозначение	Наличие		Размеры (мм)								Масса (kg)	 Крепёжный винт	 Пробка сопла	 Пробка
	R	L	L	L1	L2	H	h1	h2	b1	b2				
H100TH-EN3232R/L-130	★	★	130	40	110	32	32	68	47	43	6.6	HSS14030	SNA4	HSS06006

(Примечание) Можно использовать с державками для инструмента 32 x 32 и 32 x 25. Можно также подладить инструмент 25 x 25 за счет применения пластины 7 мм.