

СИСТЕМА HSK-T

РАСТОЧНЫЕ ДЕРЖАВКИ Растачивание

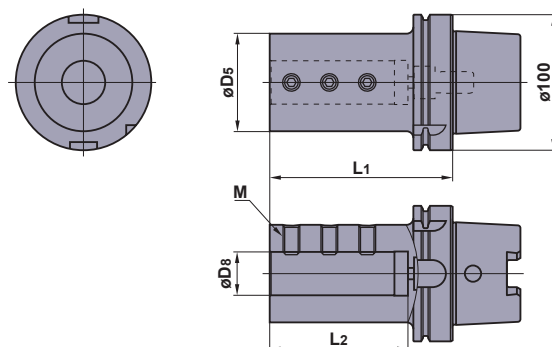

Обозначение	Наличие	Размеры (мм)					Масса (kg)	Крепёжный винт
		D ₅	D ₈	L ₁	L ₂	M		
H100TH-B25-120	★	62	25	120	88	12	3.9	HSS12016
-B32-135	★	72	32	135	102	12	4.8	HSS12018
-B40-150	★	82	40	150	117	16	5.9	HSS16020
-B50-180	★	92	50	180	147	16	7.7	HSS16020

(Примечание) Пригодно для использования с втулкой для установки малоразмерного инструмента с цилиндрическим хвостовиком.

ВТУЛКИ РАСТОЧНЫХ ОПРАВОК ДЛЯ H100TH-B32-135

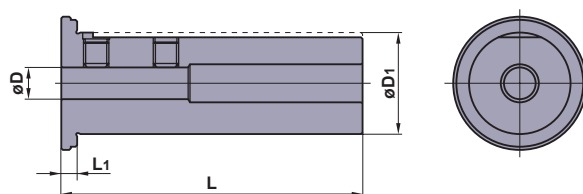

Обозначение	Наличие	Размеры (мм)				Масса (kg)	Крепёжный винт
		D	D ₁	L	L ₁		
SL3208-90	★	8	32	95	5	0.6	HSS06008
3210-90	★	10	32	95	5	0.5	HSS08008
3212-90	★	12	32	95	5	0.5	HSS08008
3216-90	★	16	32	95	5	0.5	HSS08006
3220-90	★	20	32	95	5	0.4	HSS08005

(Примечание) Данные втулки совместимы только с державками H100TH-B32-135.