

MS3ES

Концевая фреза, 3-х зубая, Для небольших станков с ЧПУ



ТВЕРДЫЙ СПЛАВ

| | | | | | | | |
|--|---|----------------------------|---------------------------|-------------------------------|--------------------------------------|--------------|--------------------|
| Углеродистая Сталь, Легированная Сталь, Чугун (<30HRC) | Инструментальная сталь, Прокатно-кованная сталь, Закалённая сталь (<=45HRC) | Закалённая Сталь (<=55HRC) | Закалённая Сталь (>55HRC) | Аустенитная Нержавеющая Сталь | Титановые Сплавы, Жаропрочные Сплавы | Медный сплав | Алюминиевые сплавы |
| ○ | ○ | ○ | ○ | ○ | ○ | | |

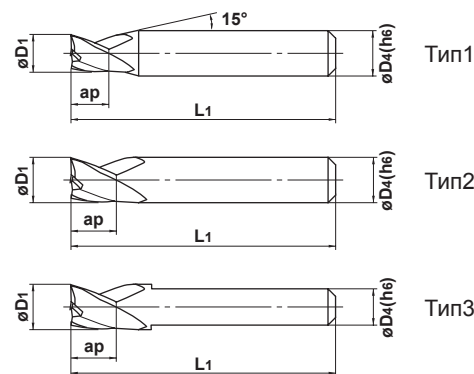

| | | | | | |
|----|--------------|--------------|--|--|--|
| h6 | 3 ≤ D1 ≤ 12 | | | | |
| | 0 - 0.020 | | | | |
| h6 | 4 ≤ D4 ≤ 6 | 7 ≤ D4 ≤ 10 | | | |
| | 0 - 0.008 | 0 - 0.009 | | | |

● 3-х зубая концевая фреза.

Полная длина 35мм

Единицы : мм

| Обозначение | D1 | ap | L1 | D4 | Зубьев | Наличие | Тип |
|------------------|-----|-----|----|----|--------|---------|-----|
| MS3ESD0300L35S04 | 3 | 3 | 35 | 4 | 3 | ★ | 1 |
| D0350L35S04 | 3.5 | 3.5 | 35 | 4 | 3 | ★ | 1 |
| D0400L35S04 | 4 | 4 | 35 | 4 | 3 | ★ | 2 |
| D0500L35S05 | 5 | 5 | 35 | 5 | 3 | ★ | 2 |
| D0500L35S06 | 5 | 5 | 35 | 6 | 3 | ★ | 1 |
| D0600L35S05 | 6 | 6 | 35 | 5 | 3 | ★ | 3 |
| D0600L35S06 | 6 | 6 | 35 | 6 | 3 | ★ | 2 |
| D0700L35S07 | 7 | 6 | 35 | 7 | 3 | ★ | 2 |
| D0800L35S07 | 8 | 6 | 35 | 7 | 3 | ★ | 3 |
| D0800L35S08 | 8 | 6 | 35 | 8 | 3 | ★ | 2 |
| D1000L35S07 | 10 | 6 | 35 | 7 | 3 | ★ | 3 |
| D1000L35S10 | 10 | 6 | 35 | 10 | 3 | ★ | 2 |
| D1200L35S10 | 12 | 6 | 35 | 10 | 3 | ★ | 3 |

Полная длина 45мм

Единицы : мм

| Обозначение | D1 | ap | L1 | D4 | Зубьев | Наличие | Тип |
|------------------|-----|-----|----|----|--------|---------|-----|
| MS3ESD0300L45S04 | 3 | 3 | 45 | 4 | 3 | ★ | 1 |
| D0350L45S04 | 3.5 | 3.5 | 45 | 4 | 3 | ★ | 1 |
| D0400L45S04 | 4 | 4 | 45 | 4 | 3 | ★ | 2 |
| D0500L45S06 | 5 | 5 | 45 | 6 | 3 | ★ | 1 |
| D0600L45S06 | 6 | 6 | 45 | 6 | 3 | ★ | 2 |
| D0700L45S07 | 7 | 7 | 45 | 7 | 3 | ★ | 2 |
| D0800L45S07 | 8 | 8 | 45 | 7 | 3 | ★ | 3 |
| D0800L45S08 | 8 | 8 | 45 | 8 | 3 | ★ | 2 |
| D1000L45S07 | 10 | 10 | 45 | 7 | 3 | ★ | 3 |
| D1000L45S10 | 10 | 10 | 45 | 10 | 3 | ★ | 2 |
| D1200L45S10 | 12 | 12 | 45 | 10 | 3 | ★ | 3 |

ПРЯМОУГОЛЬНЫЕ

СФЕРИЧЕСКИЕ

С РАДИУСНОЙ КРОМКОЙ

КОНИЧЕСКИЕ

МОНОЛИТНЫЕ КОНЦЕВЫЕ ФРЕЗЫ